

002

## 2 FAUTEUIL GRAND CONFORT, PETIT MODÈLE, TROIS PLACES



1928

LE CORBUSIER, PIERRE JEANNERET, CHARLOTTE PERRIAND  
Cassina iMaestri Collection

ENG A timeless style that has written its own chapter in design history, becoming an icon of global fame. Designed for ease of conversation, the armchair was exhibited at the Salon d'Automne [Autumn Salon] in Paris in 1929 as the archetype of the modern concept of furnishings, interpreted by its authors as "household equipment". The separation between the metal structure and the cushions is consistent with the principles of Rationalism, just as the separation between the parts is based on an industrial approach to production, reminiscent of the architectural relationship between the loadbearing structure and the in-fill elements.

ITA Un modello senza tempo che ha fatto la storia del design divenendo un'icona di fama mondiale. Progettata per la comodità di conversazione, la poltrona fu esposta al Salon d'Automne a Parigi nel 1929, quale archetipo della moderna concezione degli arredi, intesi dagli autori come "attrezzature domestiche". L'indipendenza fra la struttura metallica e i cuscini si allinea ai principi del razionalismo, così come la separazione tra le parti segue la logica della produzione industriale evocando la relazione architettonica tra la struttura portante e gli elementi di tamponamento.

FRA Un modèle intemporel qui a fait l'histoire du design et est devenu une icône de renommée mondiale. Conçu pour converser confortablement, ce fauteuil a été exposé au Salon d'Automne de Paris en 1929, incarnant l'archétype du meuble moderne, pensé par ses auteurs comme faisant partie de l'équipement de l'habitation. L'indépendance entre la structure métallique et les coussins reprend les principes du rationalisme, la séparation entre les parties obéit à la logique de la production industrielle, avec la classique relation architecturale entre structure porteuse et panneaux internes.

DE Ein zeitloses Modell, das Design-Geschichte geschrieben hat und zu einer Ikone von Weltruhm geworden ist. Der Sessel wurde für behagliche Konversation entworfen und 1929 im Salon d'Automne in Paris ausgestellt als Archetyp der modernen Konzeption von Einrichtungsgegenständen, die von den Designern als "Haushaltsgegenstände" verstanden werden. Die Unabhängigkeit von Metallgestell und Kissen liegt auf einer Linie mit den Grundsätzen des Rationalismus, ebenso wie die Trennung zwischen den Teilen, die der Logik der industriellen Produktion folgt und sich an der architektonischen Beziehung zwischen dem Tragwerk und der Ausmauerung inspiriert.

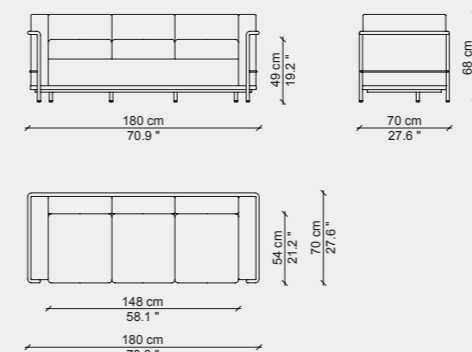

002 03

## FINISHES - FINITURE - FINITIONS - AUSFÜHRUNGEN

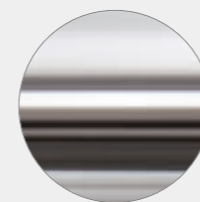

Chrome  
Cromato  
Chromé  
Verchromt

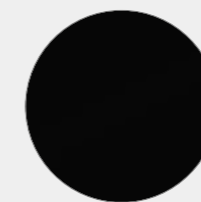

Black enamel  
Verniciato nero  
Vernie noir  
Schwarz lackiert

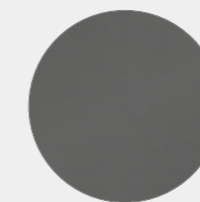

Grey enamel  
Verniciato grigio  
Vernie gris  
Grau lackiert

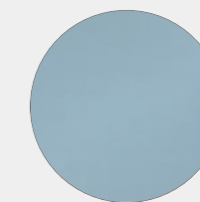

Light blue enamel  
Verniciato azzurro  
Vernie bleu  
Hellblau lackiert

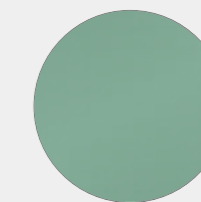

Green enamel  
Verniciato verde  
Vernie vert  
Grün lackiert

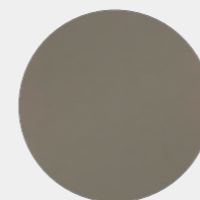

Taupe enamel  
Verniciato fango  
Vernie taupe  
Schlamm lackiert



Ivory enamel  
Verniciato avorio  
Vernie ivoire  
Elfenbein lackiert



Brown enamel  
Verniciato marrone  
Vernie marron  
Braun lackiert

ENG STRUCTURE Frame in tubular steel. Finishes: polished chrome, or painted in colors: black, grey, light blue, mud, green, ivory or brown. CUSHION PADDING Variable density polyurethane foam. Resin treated polyester fiber batting laminated to fabric lining. UPHOLSTERY Fabric or leather. SEAT FRAME In steel angle bar,

ITA STRUTTURA Telaio in tubolare d'acciaio. Finiture: cromato lucido o verniciato nei colori nero, grigio, azzurro, fango, verde, avorio e marrone. IMBOTTITURA CUSCINI Poliuretano espanso a densità differenziata. Ovatta in fibra di poliestere resinata accoppiata con vellutino. RIVESTIMENTO Tessuto o pelle. TELAIO SEDUTA

FRA STRUCTURE Cadre en tube d'acier. Finitions : chrome poli ou peint dans les couleurs suivantes : noir, gris, bleu clair, boue, vert, ivoire et marron. REMBOURRAGE DES COUSSINS Mousse polyuréthane à densité différenciée. Multicouche en ouate de fibre de polyester résinée et tissu. REVÊTEMENT Tissu ou cuir. CADRE DE L'ASSISE

DE GESTELL Rahmen aus Hohlprofil aus Stahl. Oberflächen: Chrom glänzend oder mit Lackierung in den Farben Schwarz, Grau, Hellblau, Schlamm Braun, Grün, Elfenbein und Braun. KISSENFÜLLUNG PU-Schaum mit unterschiedlicher Dichteverteilung. Polyesterwatte laminiert mit Vlies. BEZUG Stoff oder Leder. RAHMEN

with elastic webbing, chrome finish or painted in the price list colors. FEET In plastic with black finish.

In acciaio profilato angolare, cromato o verniciato nei colori elencati a listino e dotato di cinghiatura elastica. PIEDINO In materiale plastico con finitura nera.

Profilé d'angle en acier, chromé ou peint dans les couleurs figurant dans la liste des produits et équipé de sangles élastiques. EMBOUTS En matière plastique finition noire.

SITZFLÄCHE Aus Winkelprofil aus Stahl, verchromt oder mit Lackierung in den Farben nach Preisliste und mit elastischen Gurten. FUSS Aus Kunststoff mit Oberfläche in Schwarz.

IDENTIFYING MARKS AND PRODUCTION NUMBERS  
 MARCHIATURE IDENTIFICATIVE E NUMERI DI PRODUZIONE  
 MARQUAGE D'IDENTIFICATION ET NUMÉROS DE PRODUCTION  
 IDENTIFIZIERUNG VON MARKEN UND PRODUKTIONSNUMMERN

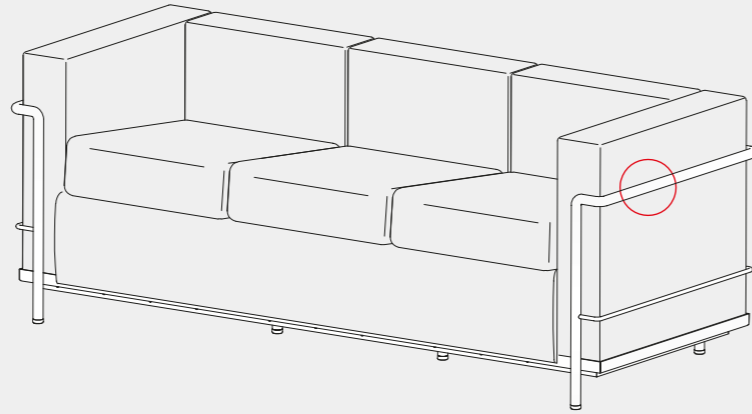

Cassina  LC  
 PT  
 GP N°..... *Le Corbusier* *G. Sant'Elia* *Ch. Renard*

		CERTIFICATIONS - CERTIFICAZIONI - CERTIFICATIONS - ZERTIFIKATE	
31% Metal 27% Rubber 25% Upholstery	11% Fiber 6% Plastic	BIFMA	GREENGUARD 